

Le repousse-martre PARFAIT

Le M2700 peut être placé exactement là où les martres pénètrent dans le compartiment moteur de la voiture - à savoir tout en bas. Cette installation est réalisable grâce à l'étanchéité à l'eau selon IP 67, **EN PLUS** d'un haut-parleur complètement encapsulé, qui peut résister à des lavages de moteur.

M2700 REPOUSSE-MARTRE

MARTERVERJAGER | MARDERABWEHRGERÄT |
MARTEN-REPELLENT DEVICE



ULTRASONS SINUSOÏDAUX À 360°

ÉVITE LES OMBRES ACOUSTIQUES, SANS EFFET D'ACCOUSTOMANCE

ÉTANCHE À L'EAU 2.0

RÉSISTANT MÊME AU LAVAGE DU MOTEUR

NL

360° SINUS ULTRASOON GELUID

VERMIJD GELUIDSSCHADUW,
ZONDER GEWENNINGSEFFECT

WATERDICHT 2.0

BESTAND TEGEN MOTORWASBEURTEN

DE

360° SINUS ULTRASCHALL

VERMEIDET SCHALLSCHATTEN,
OHNE GEWÖHNUNGSEFFEKT

WASSERDICHT 2.0

HÄLT SELBST MOTORWASCHEN STAND

EN

360° SINE ULTRASOUND

PREVENTS ACOUSTIC SHADOWS,
NO HABITUATION EFFECT

WATERPROOF 2.0

WITHSTANDS EVEN ENGINE WASHING



IT

Apparecchio a ultrasuoni impermeabile a 360° per scacciare le martore. Impermeabile secondo la specifica IP 67 (altoparlante chiuso). Può essere installato più vicino al punto di ingresso. Resiste al lavaggio del motore. Ultrasuono pulsante ad andamento sinusoidale senza effetto di assuefazione (non udibile dall'uomo).

PT

O aparelho de ultrassons 360° para repelir roedores. Estanque conf. IP 67 plus, altifalante selado. Isto permite uma montagem embutida nos pontos de entrada. Oferecem também resistência às lavagens do motor. Emissão de ultrassom sinusoidal pulsante sem efeito de habituação (não audível para pessoas).

ES

Dispositivo ultrasónico impermeable con un rango de 360° para repeler a las martas. Resistente al agua con protección hasta IP 67, y con altavoces integrados. Esto permite una instalación profunda en los accesos posibles. Soporta incluso los lavados de motor. Tonos sinusoidales ultrasónicos pulsantes sin efecto de habituación (no audibles para el ser humano).

Indication pour l'élimination France:



FR
Cet appareil,
ses accessoires,
et cordons
se recyclent



À DÉPOSER
EN MAGASIN



À DÉPOSER
EN DÉCHÈTERIE

OU

Points de collecte sur www.quefairedemesdechets.fr



kuk-marderabwehr.de | martendefence.com | repulsif-fouine.fr

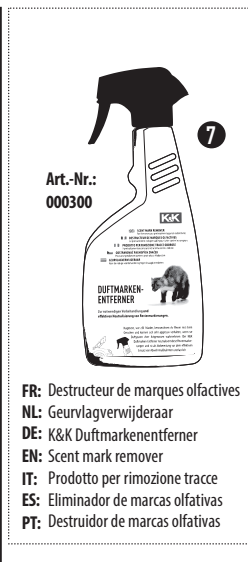
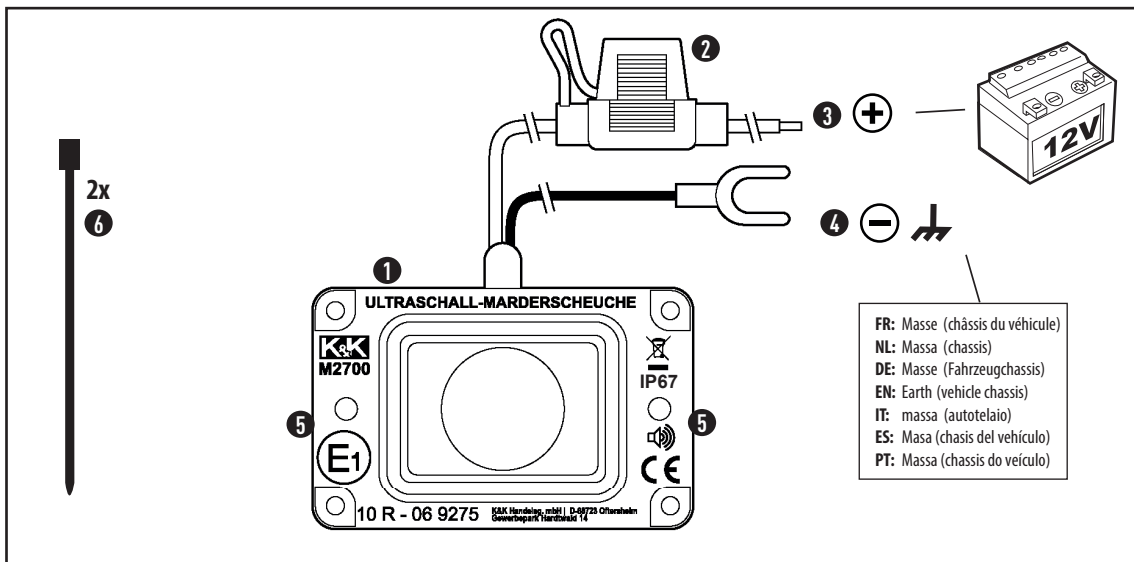

FR: Masse (châssis du véhicule)
 NL: Massa (chassis)
 DE: Masse (Fahrzeugchassis)
 EN: Earth (vehicle chassis)
 IT: massa (autotelaio)
 ES: Masa (chasis del vehículo)
 PT: Massa (chassis do veículo)

FR: Destructeur de marques olfactives
 NL: Geurvlagverwijderaar
 DE: K&K Duftmarkentferner
 EN: Scent mark remover
 IT: Prodotto per rimozione tracce
 ES: Eliminador de marcas olfativas
 PT: Destruidor de marcas olfativas

| | FR | NL | DE | EN | IT | ES | PT |
|------|-------------------|--------------------|-------------|--------------|------------------------|-------------------|-----------------------|
| 1x 1 | Bloc de commande | Besturingsapparaat | Steuergerät | Control unit | Dispositivo di comando | Unidad de control | Unidade de controlo |
| 1x 2 | Protection | Zekering | Sicherung | Fuse | Fusibile | Fusibles | Fusível |
| 3 | Raccordement + | Aansluiting + | Anschluss + | Connection + | Collegamento + | Conexión + | Ligação + |
| 4 | Raccordement - | Aansluiting - | Anschluss - | Connection - | Collegamento - | Conexión - | Ligação - |
| 5 | LED | LED | LED | LED | LED | LED | LED |
| 2x 6 | Attaches de câble | Kabelbinder | Kabelbinder | Cable ties | Fascette serracavo | Brida para cables | Abraçadeiras de cabos |

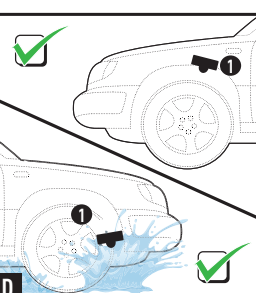
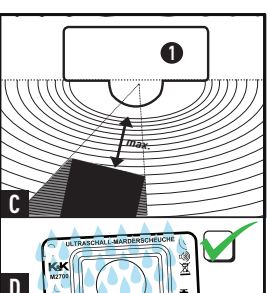
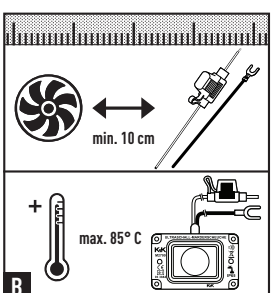
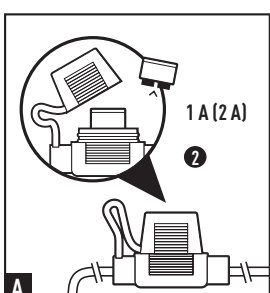

FR INSTRUCTIONS DE MONTAGE
 Nous recommandons un montage par un atelier spécialisé.
 En cas de questions d'ordre technique, contactez-nous via support@kuk-defensemartre.fr

CONSIGNES DE SÉCURITÉ

- **ATTENTION, PROTECTION CONTRE LA SURTENSION!** Retirez la protection pour l'aide au démarrage, les travaux de soudure et le chargement rapide.
- Les consignes de sécurité sont particulièrement importantes lors de travaux sur des véhicules électriques et hybrides. Veuillez consulter le livre de bord du véhicule à ce propos!
- Un bon fonctionnement de l'appareil peut seulement être garanti pour les véhicules avec une batterie de 12 V.
- Le raccordement à une batterie 24 V est possible en cas d'utilisation d'un convertisseur de tension.
- Toujours protéger l'appareil repousse-martres contre une chaleur trop élevée et éviter ou nettoyer les salissures.
- Les étapes de travail des présentes instructions de montage doivent impérativement être respectées.
- Les dommages entraînés par un non-respect des instructions de montage sont exclus de toute responsabilité.
- Nettoyez soigneusement le compartiment moteur et la place de stationnement avant le montage, pour éviter les combats de défense du territoire (**pour le compartiment moteur, nous recommandons le destructeur de marques olfactives K&K, article 000300 (7).**)

CARACTÉRISTIQUES TECHNIQUES

- Tension de fonctionnement : 12 V batterie auto
- Consommation électrique moyenne : < 2 mA
- Fréquences des ultrasons : env. 22 kHz (± 10%) avec pulsations de la fréquence et du rythme, SINUS
- Pression acoustique : env. 110 dB (± 10%)
- Angle de rayonnement : env. 360°
- Haut-parleur: Générateur d'ultrasons des bruits d'impact faisant vibrer le dôme
- Plage de températures : env. -40° à +80°
- Affichage de fonctionnement : LED clignotante (dissuasion et contrôle de fonctionnement)
- Dimensions : env. 85 x 53 x 42mm
- Mini fusible plat 1 A (ou 2 A)

Convient également aux véhicules avec bus CAN. Approbation par l'Office fédéral des véhicules à moteur (marquage E1).

Utilisation conforme: L'appareil sert à chasser les martres et autres animaux sauvages du compartiment moteur des véhicules automobiles à l'aide d'impulsions lumineuses et d'agressives fréquences ultrasoniques pulsées.

Info: Garantie exclusivement sur l'appareil, pas de prise en charge des coûts de montage et de démontage !

MONTAGE et MISE EN SERVICE

Monter l'appareil repousse-martres (1) dans un endroit où il ne peut pas surchauffer (p. ex. pas directement au niveau du collecteur d'échappement) (B) et où les ultrasons peuvent se propager librement, pour éviter les ombres acoustiques (C). Une électronique étanche à l'eau selon IP 67 et une enceinte encapsulée étanche permettent un montage en partie basse du compartiment moteur, aux points d'entrée du rongeur. Résistant même au lavage du moteur (D). Le porte-fusible (2) doit être monté de manière bien accessible. Ne faites pas passer les câbles directement aux pièces chaudes du moteur en rotation (B). Connectez le câble de raccordement plus au pôle plus de la batterie 12 V ou à un plus similaire (3). Connectez le câble de masse au pôle de moins de la batterie 12 V ou à la masse du véhicule (4) ou à la pince 15 du système électrique du véhicule ou à un autre contact se trouvant sur moins lorsque le véhicule stationne et sur plus lorsque le moteur est en marche. (Pince 15: Si le câble est raccordé, l'installation s'arrête lorsque le moteur est en marche et se remet en marche dès que le moteur s'arrête. Si le câble n'est pas raccordé, l'installation est en fonctionnement continu.) Si l'appareil est correctement raccordé, la LED (5) se met à clignoter (toutes les 3 à 12 secondes environ).

Le M2700 est une solution protection efficace utilisant les ultrasons. Nous ne pouvons tout de même pas vous garantir que les martres seront chassées dans 100 % des cas.

INDICATIONS SUPPLÉMENTAIRES

- Ultrason n'est pas audible pour l'homme. La fonctionnalité est indiquée par la LED.
 Si l'appareil ne fonctionne pas, les causes peuvent être les suivantes :
- 1) La tension de fonctionnement n'atteint pas les 11 - 14 V.
 - 2) La protection n'est pas dans le porte-fusible ou est défectueuse.

ACCESSOIRES

- Kit de montage No 1002

Mise au rebut: L'appareil ne doit pas être mis au rebut avec les ordures ménagères. Renseignez-vous auprès de vos autorités locales concernant la mise au rebut conforme. Indications supplémentaires: voir la page de garde.





MONTAGEHANDLEIDING

Wij adviseren om de inbouw door een vakwerkplaats te laten uitvoeren.

Neem bij technische vragen contact met ons op via support@kuk-martendefence.com

VEILIGHEIDSAANWIJZINGEN

- **LET OP, OVERSPANNINGSBESCHERMING!** Zekering bij startassistentie, laswerkzaamheden en snelladen wegnemen.
- Bij werkzaamheden aan elektrische en hybride voertuigen gelden speciale veiligheidsvoorschriften. Neem hiervoor het voertuigspecifieke logboek in acht!
- Het volledige functioneren van het apparaat kan alleen bij voertuigen met een 12 V-accu worden gewaarborgd.
- De aansluiting van een 24 V-accu is mogelijk als een spanningsomvormer wordt gebruikt.
- Bescherm marterverjagers altijd tegen overmatige hitte en voorkom resp. verwijder verontreinigingen.
- Werkstappen van deze montagehandleiding en de veiligheidsaanwijzingen beslist in acht nemen.
- Wij zijn niet aansprakelijk voor schade die wordt veroorzaakt door het niet in acht nemen van de montagehandleiding.
- Maak de motorruimte en parkeerplek voor montage grondig schoon, om territoriumstrijd te voorkomen (**voor de motorruimte adviseren wij de K&K geurvlagverwijderaar, artikel 000300**) (7).

Reglementair gebruik: Het apparaat is bedoeld om marters en andere wilde dieren onder de motorkap van voertuigen te verjagen met behulp van pulserende lichtsignalen en agressieve, pulserende ultrasonische geluidssignalen.

Info: Garantie uitsluitend op het apparaat, kosten voor montage en demontage worden niet vergoed!

INBOUW en INGEBRUIKNAME

Monteer de marterverjager (1) op een plek, waar het apparaat niet oververhit kan raken (bijv. niet te dicht bij het spuitstuk) (B) en het ultrasonische geluid zo vrij mogelijk kan uitstralen, om geluidsbelemmering te voorkomen (C). Waterdicht volgens IP 67 plus gesloten luidsprekers. Daardoor is een lage installatie aan de ingangspunten mogelijk. Is zelf s bestand tegen motorwasbeurten (D). De zekeringhouder (2) moet goed bereikbaar worden gemonteerd. De kabels moet niet direct langs hete en draaiende motordelen worden gelegd (B). Aansluiting pluskabel met zekeringhouder op pluspool van de 12 V-accu of vergelijkbare plus (3). Aansluiting massakabel op minpool van de 12 V-accu of voertuigmasse (4) of op klem 15 van het elektrische systeem of een ander contact, dat bij parkerend voertuig op p min en bij draaiende motor op plus is geschakeld. (Klem 15: Als de kabel wordt aangesloten, wordt de installatie bij draaiende motor uit- en weer ingeschakeld zodra de motor is uitgeschakeld. Als de kabel niet wordt aangesloten, is de installatie in continubedrijf.) Wanneer het apparaat correct is aangesloten, begint het controlelampje (5) te knipperen (ca. elke 3-12 seconden).

De M2700 is een effectieve verjager met ultrasoon geluid. Desondanks kunnen wij niet garanderen dat de marter in 100% van de gevallen wordt verjaagd.

VERDERE AANWIJZINGEN

Ultrasoon is niet hoorbaar voor mensen. De functionaliteit wordt aangegeven door de knipperende LED. Als het apparaat niet werkt, kan dat de volgende oorzaken hebben:

- 1) Bedrijfsspanning is niet 11 - 14 V.
- 2) Zekering zit niet in de zekeringhouder of is defect.
- 3) De aardingskabel is niet op de juiste manier aangesloten.

ACCESSOIRES

- Bevestigingsset No 1002

Verwijdering: Het apparaat mag niet met het huishoudelijk afval worden verwijderd. Informeer bij uw gemeente over correcte verwijdering.



MONTAGEANLEITUNG

Wir empfehlen den Einbau durch eine Fachwerkstatt.

Bei technischen Fragen erreichen Sie uns unter support@kuk-marderabwehr.de

SICHERHEITSHINWEISE

- **ACHTUNG ÜBERSPANNUNGSSCHUTZ!** Sicherung bei Starthilfe, Schweißarbeiten und Schnellladen entnehmen.
- Bei Arbeiten an Elektro- und Hybridfahrzeugen gelten besondere Sicherheitsbestimmungen. Bitte beachten Sie diesbezüglich das fahrzeugspezifische Bordbuch!
- Die volle Funktionstüchtigkeit des Gerätes kann nur bei Fahrzeugen mit einer 12 V Batterie gewährleistet werden
- Der Anschluss an eine 24 V Batterie ist möglich, wenn ein Spannungswandler genutzt wird.
- Marderabwehrgerät stets vor übermäßiger Hitze schützen und Verschmutzungen vermeiden bzw. beseitigen.
- Arbeitsschritte dieser Montageanleitung und deren Sicherheitshinweise unbedingt einhalten.
- Schäden, die durch Nichtbeachten der Montageanleitung verursacht werden, sind von jeglicher Haftung ausgeschlossen.
- Säubern Sie Motorraum und Parkplatz gründlich vor der Montage, um Revierkämpfe zu vermeiden (**wir empfehlen für den Motorraum den K&K Duftmarkenentferner, Artikel 000300**) (7).

Bestimmungsgemäße Verwendung: Das Gerät dient dem Vertreiben von Mardern und anderen Wildtieren aus dem Motorraum von Kraftfahrzeugen durch pulsierendes Licht und aggressive, pulsierende Ultraschallfrequenzen.

Info: Gewährleistung ausschließlich auf das Gerät, keine Übernahme von Montage und Demontagekosten!

EINBAU und INBETRIEBNAHME

Montieren Sie das Marderabwehrgerät (1) an einer Stelle, wo es nicht überhitzen kann (z.B. nicht direkt am Auspuffkrümmer) (B) und der Ultraschall möglichst frei strahlen kann, um Schallschatten zu vermeiden (C). Eine nach IP 67 Standard wasserdicht vergossene Elektronik und ein komplett geschlossener Lautsprecher ermöglichen den tiefen Einbau auch im Spritzwasserbereich und dem Eintrittsbereich der Marder. Hält selbst Motorwäschen stand (D). Der Sicherungshalter (2) sollte gut erreichbar montiert werden. Kabel sollten nicht direkt an heißen und drehenden Motorteilen vorbeigeführt werden (B). Anschluss Pluskabel mit Sicherungshalter an Pluspol der 12 V Batterie oder vergleichbares Plus (3). Anschluss Massekabel an Minuspol der 12 V Batterie oder Fahrzeugmasse (4) oder an Klemme 15 des Bordnetzes oder einen anderen Kontakt, der bei parkendem Fahrzeug auf Minus und bei laufendem Motor auf Plus geschaltet ist. (Klemme 15: Wird das Kabel angeschlossen, schaltet sich die Anlage bei laufendem Motor aus und wieder ein, sobald der Motor aus ist. Wird das Kabel nicht angeschlossen, ist die Anlage im Dauerbetrieb.) Wenn das Gerät richtig angeschlossen wurde, beginnt die LED (5) zu blinken (ca. alle 3 – 12 Sekunden).

Das M2700 ist eine wirkungsvolle Ultraschall Abwehrlösung. Trotzdem können wir keine Garantie dafür übernehmen, dass in 100% aller Fälle der Marder vertrieben wird.

WEITERE HINWEISE

Ultraschall ist für Menschen nicht hörbar. Die Funktionsfähigkeit wird durch die blinkende LED angezeigt. Funktioniert das Gerät nicht, könnte das folgende Ursachen haben:

- 1) Betriebsspannung liegt nicht bei 11 - 14 V.
- 2) Sicherung ist nicht im Sicherungshalter oder defekt.
- 3) Das Massekabel ist nicht richtig angeschlossen.

ZUBEHÖR

- Montageset No 1002

Entsorgung: Das Gerät darf nicht im Hausmüll entsorgt werden. Erkundigen Sie sich bei Ihren lokalen Behörden über die ordnungsgemäße Entsorgung.



TECHNISCHE GEGEVENS

- Betriebsspannung: 12 V auto-accu
- Gemiddeld stroomverbruik: < 2 mA
- Ultrasonische frequentie: ca. 22 kHz (+/-10%) pulserend in frequentie en snelheid, SINUS
- Geluidsniveau: ca. 110 dB (+/- 10%)
- Stralingshoek: ca. 360°
- Luidspreker: Ultrasonische geluidsgenerator die ervoor zorgt dat de koepel gaat trillen
- Temperatuurbereik: ca. -40°C tot +80°C
- Functie-indicator: knipperende led (werking en afschrikkende functie)
- Afmetingen: ca. 85 x 43 x 42 mm
- Kleine platte zekering 1 A (of 2 A)

Ook geschikt voor voertuigen met CAN-bus. Goedgekeurd door het Duitse Kraftfahrt-Bundesamt mit het E1-teken.

TECHNISCHE DATEN

- Betriebsspannung: 12 V Autobatterie
- Stromaufnahme durchschnittlich: < 2 mA
- Ultraschallfrequenz: ca. 22 kHz (± 10%) in Frequenz und Takt pulsierend, SINUS
- Schalldruck: ca. 110 dB (±10%)
- Abstrahlwinkel Ultraschall: ca. 360°
- Lautsprecher: Ultraschall-Körperschallgeber, der die Kuppel zum Schwingen bringt
- Temperaturbereich: ca. -40...+80°C
- Funktionsanzeige: blinkende LED (Abschreckung und Funktionskontrolle)
- Maße: ca. 85 x 53x 42 mm
- Mini-Flachsicherung 1 A (oder 2 A)

Auch für Fahrzeuge mit CAN Bus geeignet. Zulassung durch das Kraftfahrt-Bundesamt mit dem E1 Zeichen.

INSTALLATION INSTRUCTIONS

We recommend installation by a specialist workshop.

If you have any technical questions, please contact us at support@kuk-martendefence.com

SAFETY INFORMATION

- **WARNING: OVERVOLTAGE PROTECTION!** Remove the fuse when jump starting, carrying out welding work and for rapid charge.
- There are particular safety regulations applicable when working on electric and hybrid vehicles. Please observe the logbook for the vehicle with regards to this.
- We can only guarantee the full functioning of the device for vehicles with a 12V battery.
- Connection to a 24V battery is possible if you use a voltage transformer.
- Always protect the marten repellent device against excessive heat and prevent or eliminate dirt.
- Always comply with the working steps in these installation instructions and the safety information.
- Damage caused by not observing the installation instructions is excluded from any liability.
- Clean the engine compartment and parking space thoroughly before installation in order to avoid turf wars (**we recommend the K&K scent mark remover for the engine compartment, item 000300**) (7).

Intended use: The device is used to expel martens and other wild animals from the vehicle engine compartment by means of a pulsating light and aggressive, pulsating ultrasound frequencies.

Info: Warranty is exclusively for the device. There is no assumption of assembly and disassembly costs!

INSTALLATION and INITIAL OPERATION

Mount the marten repellent device (1) in a place where it cannot overheat (e.g. not directly on the exhaust manifold) (B) and the ultrasound can radiate as freely as possible in order to avoid acoustic shadow (C). Fully sealed, waterproof electronics in accordance with the IP 67 standard and a fully enclosed speaker allow the device to be installed low down, including in areas where there may be splashing water and the entry area of the martens. Withstands even engine washing (D). The fuse holder (2) should be mounted so it is easily accessible. Cables should not be placed anywhere near hot and/or rotating engine parts (B). Connection of the positive cable with fuse holder to the positive pole of the 12V battery or comparable positive terminal (3). Connection of earth cable to minus pole of the 12V battery or vehicle earth (4) or to wiring system's vehicle terminal 15 or another contact, which is switched to negative for parked vehicles and positive for running engines. If the cable is connected, the system switches on when the engine is running and switches back on again once the engine is turned off (Terminal 15: If the cable is not connected, the system is in continuous operation.). If the device has been correctly connected, the LED (5) will start to flash (approx. every 3-12 seconds).

The M2700 is a highly efficient ultrasound device solution. Despite this, we cannot guarantee that the martens will be expelled in 100% of all cases.

MORE INFORMATION

Ultrasound is not audible to humans. The functionality is indicated by the flashing LED.

If the device does not work, it could be for the following reasons:

- 1) Operating voltage is not 11 - 14 V.
- 2) Fuse is not in the fuse holder or is faulty.
- 3) The earth cable is not connected properly.

ACCESSORIES

- Mounting kit No 1002

Disposal: The device may not be disposed of in household waste. Please contact your local authority for the correct disposal method.



ISTRUZIONI DI MONTAGGIO

Raccomandiamo il montaggio da parte di un'officina specializzata.

In caso di domande di carattere tecnico, siamo disponibili all'indirizzo e-mail support@kuk-martendefence.com

AVVERTENZE DI SICUREZZA

- **ATTENZIONE, PROTEZIONE CONTRO LA SOVRATENSIONE!** Rimuovere il fusibile in caso di spinta d'avviamento, lavori di saldatura e ricarica veloce.
- Si applicano norme di sicurezza speciali quando si lavora sui veicoli elettrici e ibridi. A tal proposito, consultare il libretto di uso e manutenzione del veicolo!
- Il pieno funzionamento del dispositivo può essere garantito solo per veicoli con una batteria da 12 V.
- Utilizzando un convertitore di tensione è possibile il collegamento a una batteria da 24 V.
- Proteggere sempre il dispositivo scaccia-martore dal calore eccessivo e impedire che si sporchi o rimuovere la sporcizia.
- Rispettare tassativamente le fasi operative delle presenti istruzioni di montaggio e le relative avvertenze di sicurezza.
- Si declina qualsivoglia responsabilità per danni dovuti al mancato rispetto delle istruzioni di montaggio.
- Prima del montaggio, pulire accuratamente il vano motore e il parcheggio onde evitare dispute territoriali (**per il vano motore consigliamo il prodotto per la rimozione delle tracce odorose K&K, articolo 000300**) (7).

Utilizzo conforme allo scopo previsto: Il dispositivo serve ad allontanare le martore e altri animali selvatici dal vano motore degli autoveicoli mediante luce intermittente e ultrasuoni aggressivi e intermittenti.

Informazioni: Garanzia esclusivamente sul dispositivo: nessuna assunzione dei costi di montaggio e smontaggio!

MONTAGGIO e MESSA IN FUNZIONE

Montare il dispositivo scaccia-martore (1) in un punto in cui non possa surriscaldarsi (ad es. non direttamente nel collettore di scarico) (B) e in cui gli ultrasuoni possano diffondersi liberamente, onde evitare ombre acustiche (C). Impermeabile secondo la specifica IP 67 (altoparlante chiuso). Può essere installato più vicino al punto di ingresso. Resiste al lavaggio del motore (D). Il portafusibile (2) deve essere montato in modo da essere ben accessibile. Cavi non deve essere fatto passare direttamente in parti del motore calde o rotanti (B). Collegamento del cavo positivo con portafusibile al polo positivo della batteria da 12 V o polo positivo equivalente (3) Collegamento del cavo di massa al polo negativo della batteria da 12 V o alla massa del veicolo (4) o al morsetto 15 della rete di bordo o a un altro contatto, attivato su Meno in caso di veicolo parcheggiato e su Più a motore acceso. (Morsetto 15: In caso di cavo collegato, l'impianto si spegnerà con il motore acceso e si riaccenderà nel momento in cui il motore sarà di nuovo spento. Se non si collega il cavo, l'impianto funzionerà in modo continuo.) Se il dispositivo è stato collegato correttamente, il LED (5) inizia a lampeggiare (ogni 3 - 12 secondi circa).

Il M2700 è un'efficace soluzione di difesa a ultrasuoni. Tuttavia non è possibile garantire che le martore vengano allontanate nel 100% dei casi.

ALTRE INDICAZIONI

Ultrasuoni non vengono ascoltati dagli umani. La funzionalità è indicata da un LED lampeggiante. Se il dispositivo non funziona, le cause possono essere le seguenti:

- 1) La tensione di esercizio non è pari a 11 - 14 V.
- 2) Fusibile non nel portafusibile o difettoso.
- 3) Il cavo di messa a terra non è collegato correttamente.

ACCESSORI

- Kit di montaggio No 1002

Smaltimento: Il dispositivo non può essere smaltito con i rifiuti domestici. Informarsi presso le autorità locali sul corretto smaltimento.



TECHNICAL DATA

- Operating voltage: 12 V car battery
- Average power consumption: < 2 mA
- Ultrasound frequency: approx. 22 kHz (± 10%) pulsating in frequency and cycle, SINUSOIDAL
- Sound pressure: approx. 110 dB (± 10%)
- Radiation angle: approx. 360°
- Loudspeaker: Ultrasound structure-borne sound generator that causes the dome to vibrate
- Operating temperature range: approx. -40°C to +80°C
- Function display: Flashing LED (deterrent and functional control)
- Dimensions: approx. 85 x 53 x 42 mm
- Mini at fuse 1 A (or 2 A)

Also suitable for vehicles with CAN bus.

Approved by the Kraftfahrt-Bundesamt (Federal Motor Transport Authority) with the E1 symbol.

SPECIFICHE TECNICHE

- Tensione di esercizio: 12 V batteria dell'auto
- Consumo medio di corrente: < 2 mA
- Frequenza ultrasuoni: ca. 22 kHz (± 10%) in frequenza e tempo intermittente, SINUS
- Pressione acustica: ca. 110 dB (± 10%)
- Angolo di irradiazione: ca. 360°
- Altoparlante: Generatore di suono a ultrasuoni a struttura portante che fa vibrare la cupola
- Intervallo di temperatura: da -40°C a +80°C circa
- Visualizzazione delle funzioni: LED lampeggiante (spegnimento e controllo delle funzioni)
- Dimensioni: ca. 85 x 53 x 42 mm
- Mini fusibile piatto 1 A (o 2 A)

Adatto anche per veicoli con CAN bus.

Immatricolazione rilasciata dal Kraftfahrt-Bundesamt (Ufficio federale della motorizzazione tedesco) con il simbolo E1.

ES

INSTRUCCIONES DE MONTAJE

Recomendamos que la instalación la realice un taller especializado.

Si tiene preguntas técnicas, puede ponerse en contacto con nosotros en support@martendefence.com.

ADVERTENCIAS DE SEGURIDAD

- **ATENCIÓN: PROTECCIÓN CONTRA SOBRETENSIÓN.** Extraer el fusible para la ayuda de arranque, los trabajos de soldadura y las cargas rápidas
- Para el montaje en vehículos eléctricos e híbridos se aplican consignas de seguridad especiales. Lea el manual técnico específico del vehículo para conocerlas.
- La funcionalidad plena del aparato solo se puede garantizar con vehículos con una batería de 12 V.
- La conexión a una batería de 24 V es posible si se utiliza un transformador de tensión.
- Proteger siempre el aparato de defensa contra martas del calor excesivo y evitar o eliminar la suciedad
- Es obligatorio seguir los pasos de estas instrucciones de montaje y respetar las advertencias de seguridad.
- No nos hacemos responsables de los daños ocasionados por no seguir las instrucciones de montaje.
- Limpie el compartimento del motor y el aparcamiento a fondo antes del montaje para prevenir peleas territoriales **(para el compartimento del motor recomendamos el eliminador de marcas olfativas K&K, referencia 000300, (7)).**

Uso previsto: el aparato sirve para ahuyentar a las martas y otros animales salvajes del compartimento del motor de automóviles por medio de luz pulsante y frecuencias ultrasónicas pulsantes agresivas.

Información: La garantía solo se ofrece por el aparato, no por los gastos de montaje y desmontaje.

MONTAJE y PUESTA EN MARCHA

Monte el aparato de defensa contra martas **(1)** en un punto en el que no se pueda sobrecalentar (p. ej., no directamente en el colector de escape) **(B)** y los ultrasonidos puedan propagarse con la mayor libertad posible, para prevenir sombras acústicas **(C)**. La electrónica soldada estanca conforme a la norma IP 67 y el altavoz completamente cerrado permiten el montaje profundo, incluso en zonas con salpicaduras de agua y en el área de entrada de las martas. También resiste los lavados del motor **(D)**. El portafusibles **(2)** se debe montar de manera que quede lo más accesible posible. El cable no debe pasar directamente por partes calientes ni giratorias del motor **(B)**. Conecte el cable positivo con el portafusibles al borne positivo de la batería de 12 V o al positivo comparable **(3)**. Conecte el cable de tierra al borne negativo de la batería de 12 V o a la masa del vehículo **(4)** o al borne 15 de la instalación eléctrica del vehículo o a otro contacto que se ponga en negativo cuando el vehículo está aparcado y en positivo cuando el motor está en marcha. (Borne 15: Si el cable está conectado, el sistema se apaga cuando el motor está en marcha y se vuelve a encender en cuanto se apaga el motor. Si el cable no está conectado, el sistema estará en funcionamiento continuo.) Si el aparato se ha conectado correctamente, las luces led **(5)** empiezan a parpadear (cada aprox. 3-12 segundos).

El M2700 es una solución de defensa eficaz basada en ultrasonidos.

OTRAS INDICACIONES

Los ultrasonidos se propagan de forma similar a la luz, es decir, hasta el próximo obstáculo. Las personas no pueden oír los ultrasonidos. Esta funcionalidad se muestra por medio del led intermitente. Si el aparato no funciona, estas podrían ser las causas:

- 1) La tensión de servicio no se encuentra entre 11 V y 14 V.
- 2) El fusible no se encuentra en el portafusibles o está defectuoso.
- 3) El cable de masa no está bien conectado.

ACCESORIOS

- Juego de montaje n.º 1002

Eliminación: el aparato no se debe tirar a la basura doméstica.

Pida información a las autoridades locales sobre la eliminación reglamentaria.

**PT**

MANUAL DE INSTRUÇÕES DE MONTAGEM

Recomendada a montagem numa oficina automóvel. Para questões técnicas, contacte-nos em support@martendefence.com.

INDICAÇÕES DE SEGURANÇA

- **ATENÇÃO PROTEÇÃO CONTRA SOBRETENSÃO!** Retirar a proteção no arranque assistido, trabalhos de soldadura e carregamento rápido.
- Nos trabalhos em veículos elétricos e híbridos aplicam-se medidas especiais de segurança. A este respeito, consulte o diário de bordo do respetivo veículo!
- A funcionalidade plena do aparelho apenas pode ser garantida com veículos com uma bateria 12 V.
- A ligação a uma bateria de 24 V é possível se for utilizado um transformador de tensão.
- Proteja sempre o repelente de roedores contra o calor excessivo e evite ou remova a sujidade.
- O cumprimento dos passos de trabalho deste manual de instruções de montagem e respetivas indicações de segurança.
- Os danos causados pela não observância do manual de instruções de montagem estão excluídos de qualquer responsabilidade.
- Antes de efetuar a instalação, limpe cuidadosamente o compartimento do motor e o espaço de estacionamento, para evitar lutas de território **(para o compartimento do motor, recomendamos o destruidor de marcas olfativas K&K, item 000300) (7).**

Utilização conforme a finalidade prevista: O aparelho é utilizado para afastar os roedores e outros animais selvagens do compartimento do motor dos veículos motorizados, por meio de luz pulsante e frequências ultrasónicas agressivas e pulsantes.

Informação: A garantia cobre unicamente o aparelho, não cobrindo os gastos de montagem e desmontagem!

MONTAGEM E COLOCAÇÃO EM FUNCIONAMENTO

Monte o repelente de roedores **(1)** num local onde não possa sobreaquecer (p. ex., não monte diretamente no coletor de escape) **(B)** e onde o ultrassom se possa propagar o mais livremente possível, para prevenir sombras acústicas **(C)**. Nos termos da norma IP 67, o sistema eletrónico soldado e estanque e o altifalante completamente selado permitem uma montagem embutida, mesmo em zonas de projeção e entrada de água e áreas de acesso dos roedores. Oferecem também resistência às lavagens do motor **(D)**. Montar o porta-fusíveis **(2)** num local acessível. Não passar o cabo diretamente por peças de motor quentes ou rotativas **(B)**. Ligue o conector positivo ao porta-fusíveis no polo positivo da pilha 12 V ou polo positivo comparável **(3)**. Ligue o cabo de terra ao polo negativo da pilha 12 V ou massa do veículo **(4)** ou ao terminal 15 do circuito de bordo ou a um outro contacto, que comuta para negativo quando o veículo está estacionado e para positivo quando o motor está em funcionamento. (Terminal 15: Se o cabo estiver ligado, o sistema desliga, com o motor a trabalhar, e liga novamente com o motor desligado. Se o cabo não estiver ligado, o sistema trabalha no modo contínuo.) Se o aparelho for ligado corretamente, os LED **(5)** ficam intermitentes (cada aprox. 3 – 12 segundos).

O M2700 é uma solução de repelente por ultrassons altamente eficaz. No entanto, não podemos dar uma garantia de afastamento do roedor em 100% dos casos.

OUTROS AVISOS

As pessoas não ouvem os ultrassons. Esta funcionalidade é assinalada por via do LED intermitente. Se o aparelho não funcionar, as causas podem ser as seguintes:

- 1) A tensão de serviço não se encontra entre 11 V e 14V.
- 2) Fusível não está no porta-fusíveis ou está defeituoso.
- 3) O cabo de terra não está corretamente ligado.

ACESSÓRIOS

- Conjunto de montagem n.º 1002

Eliminação: O aparelho não deve ser eliminado no lixo doméstico. Informe-se junto das autoridades locais sobre a eliminação em conformidade com as normas.



DATOS TÉCNICOS

- Tensión de servicio: 12 V, batería del coche
- Consumo medio: < 2 mA
- Frecuencia ultrasónica: aprox. 22 kHz (± 10 %) frecuencia y ritmo pulsantes, sinusoidal
- Presión acústica: aprox. 110 dB (± 10%)
- Ángulo de emisión: aprox. 360°
- Altavoz: generador de ruido de impacto ultrasónico que hace vibrar la cúpula
- Rango de temperatura: aprox. -40 °C a +80 °C
- Indicador de funcionamiento: led intermitente (intimidación y control de funcionamiento)
- Dimensiones: aprox. 85 x 53 x 42 mm
- Minifusible plano 1 A (o 2 A)

Apto también para vehículos con bus CAN Homologación E1 del organismo alemán de vehículos a motor

DADOS TÉCNICOS

- Tensão de serviço: Bateria 12 V
- Consumo médio de corrente: < 2 mA
- Frequência ultrasónica: aprox. 22 kHz (± 10 %) in frequência e ritmo pulsante, SINUS
- Pressão acústica: aprox. 110 dB (± 10%)
- Ângulo de emissão: aprox. 360°
- Altifalante: Emissor de ruído de impacto ultrasónico, para fazer vibrar a cúpula
- Gama de temperatura: aprox. -40 °C a +80 °C
- Indicador de função: LED intermitente (repelente e controlo funcional)
- Dimensões: aprox. 85 x 53 x 42 mm
- Fusível mini plano 1 A (ou 2 A)

Também adequado para veículos com barramento CAN-BUS. Homologação E1 do Organização Alemã de Veículos Automóveis.

Fournitur/Leveringsomvang /Lieferumfang/scope of delivery:

1 Module de base/Basiseinheit/Basisgerät/basic module

1 Notice de montage/Montagehandleiding/Montageanleitung/installation manual

2 Attaches de câble/kabelbinders/Kabelbinder/cable ties



support@kuk-marderabwehr.de

support@martendefence.com

support@repulsif-fouine.fr