

## M9900-KIT

Lieferumfang/  
scope of delivery/  
Fournitur:

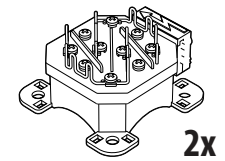

DE	EN	FR	PL	IT	CZ	NL
1 Steuergerät	Control unit	Bloc de commande	Jednostka sterująca	Dispositivo di comando	Řídicí jednotka	Besturingsapparaat
2 Multikontakt-Hochspannungsbürsten	High-voltage multi contact brushes	Brosses à haute tension multicontact	Wielostykowe szczotki wysokiego napięcia	Spazzole ad alta tensione multicontatto	Mnohovláčkové vysokonapětové kartáče	Multicontact-hoogspanningsborstels
3 Hochspannungskabel	High-voltage cable	Câble de haute tension	Kabel wysokiego napięcia	Cavi di alta tensione	Vysokonapětový kabel	Hoogspanningskabel
4 Motorhaubenschalter mit Sofortentladung	Bonnet switch for immediate discharge	Détecteur d'ouverture du capot avec déchargement immédiat	wyłącznik pokrywy silnika z natychmiastowym rozładowaniem	Interruttore per cofano motore con scaricamento immediato	Spínač kapoty motoru s okamžitým vybitím	Motorkapachakelaar met directe ontlading
5 LED Hochspannung	LED high voltage	LED haute tension	LED sygnalizująca wysokie napięcie	LED alta tensione	LED vysoké napětí	LED hoogspanning
6 LED Batterie	LED battery	LED Pile	LED bateria	LED Batteria	LED baterie	LED Batterij
7 Steckverbinder	Connector	Connecteur	Złącze wtykowe	connettore	přípojka	Connector
8 Kabelbinder	Cable ties	Attaches de câble	Opaski zaciskowe (kablowe)	Fascette serracavo	Stahovací pásky	Kabelbinder

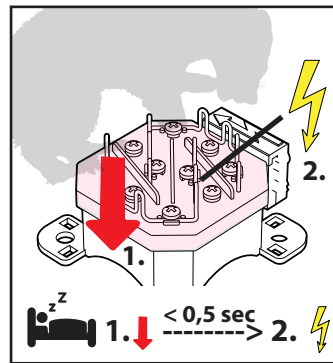
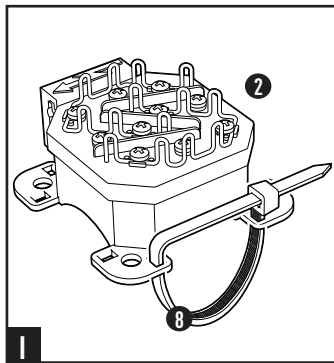
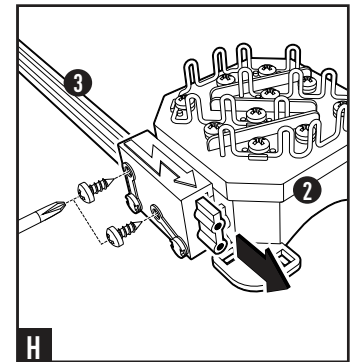
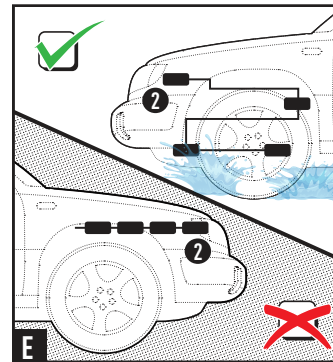
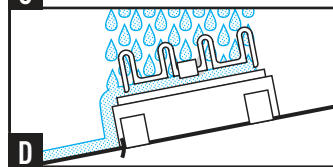
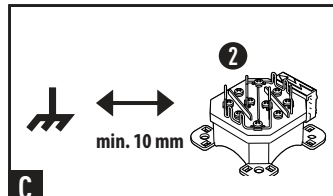
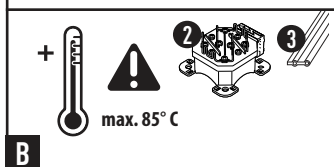
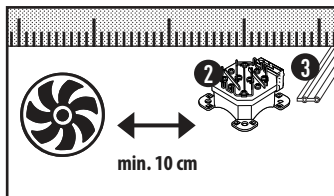

### MONTAGEANLEITUNG

Wir empfehlen den Einbau durch eine Fachwerkstatt. Um die Kontaktbürsten auch an tiefliegenden Eintrittsstellen anbringen zu können ist eine Hebebühne sinnvoll.

Bei technischen Fragen erreichen Sie uns unter [support@kuk-marderabwehr.de](mailto:support@kuk-marderabwehr.de)

### SICHERHEITSHINWEISE

- **ACHTUNG HOCHSPANNUNG!** Die Hochspannung ist für gesunde Menschen zwar ungefährlich, dennoch sollten Sie den Kontakt mit den Kontaktbürsten vermeiden. Dies gilt besonders für Personen mit Herzleiden oder Herzschrittmacher.
- Marderabwehrgerät stets vor übermäßiger Hitze schützen und Verschmutzungen der Kontaktbürsten vermeiden bzw. beseitigen.
- Arbeitsschritte dieser Montageanleitung und deren Sicherheitshinweise unbedingt einhalten.
- Schäden, die durch Nichtbeachten der Montageanleitung verursacht werden, sind von jeglicher Haftung ausgeschlossen.

**Bestimmungsgemäße Verwendung:** Das Gerät dient dem Vertreiben von Mardern und anderen Wildtieren aus dem Motorraum von Kraftfahrzeugen durch Elektroschock. Nachdem der Marder einen Kurzschluss ausgelöst hat, schaltet die Hochspannungsfunktion nach ein paar Sekunden ab, um dem Tier eine Fluchtmöglichkeit zu geben.

### EINBAU bei getrenntem Kompaktstecker, Kippschalter auf 'OFF'

Ziehen Sie die Kontaktbürsten (3) auf das Hochspannungskabel (4) auf und verlegen Sie dieses strategisch günstig im Motorraum. Die Positionen der Kontaktbürsten sollten den Gegebenheiten des Motorraumes angepasst werden (Eintrittsstellen, Laufwege und bissgefährdete Stellen absichern) (E). Das Hochspannungskabel sollte nicht direkt an heißen und drehenden Motorteilen vorbeigeführt werden (B). Kontaktbürsten sollten mit mindestens 10 mm Abstand zu anderen leitenden Teilen (Kurzschlussgefahr) (C) und schräg montiert werden (Wasserablass) (D). Befestigen Sie die Kontaktbürsten mit Kabelbindern (I). Diese sollten nicht zu fest gespannt werden. Durch das Eindrehen der KREUZSCHLITZSCHRAUBEN wird das Hochspannungskabel „angezapft“ und der Kontakt hergestellt (H). Das Kabelende der letzten Bürste sollte wegen Kurzschlussgefahr nicht herausstehen.

**Entsorgung:** Das Gerät darf nicht im Hausmüll entsorgt werden. Erkundigen Sie sich bei Ihren lokalen Behörden über die ordnungsgemäße Entsorgung.



## EN INSTALLATION INSTRUCTIONS

We recommend installation by a specialist workshop. A lifting platform is also useful for attaching contact brushes in deep-set entry points. If you have any technical questions, please contact us at [support@kuk-marderabwehr.de](mailto:support@kuk-marderabwehr.de)

### SAFETY INFORMATION

- **WARNING: HIGH-VOLTAGE!** High voltage is not harmful to healthy persons. You should, however, avoid contact with the contact brushes. This applies in particular to people with heart disease or heart pacemakers.
- Always protect the marten repellent device against excessive heat and prevent or eliminate dirt on the contact brushes.
- Always comply with the working steps in these installation instructions and the safety information.
- Damage caused by not observing the installation instructions is excluded from any liability.

**Intended use:** The device is used to expel martens and other wild animals from the vehicle engine compartment by means of an electric shock. After the marten has triggered a short circuit, the high-voltage function is switched off after a few seconds in order to give the animal the opportunity to escape.

**INSTALLATION** with the multi-pin plug unplugged, toggle switch set to "OFF"

Raise the contact brushes (3) onto the high-voltage cable (4) and lay this in a strategic location in the engine compartment. Contact brush positions should be adapted to the conditions of the engine compartment (secure entry points, routes and bite-endangered areas) (E). The high-voltage cable should not be placed anywhere near hot and/or rotating engine parts (B). Contact brushes should be mounted at a minimum distance of 10mm to other conductive parts (short-circuit hazard) (C) and at an angle (water drainage) (D). Fasten the contact brushes with cable ties (I). These should not be tightened too much. Tightening the CROSS-HEAD SCREWS (H) "taps" the high-voltage cable and establishes the contact. The end of the cable should not protrude from the last brush as it causes a short-circuit hazard.

**Disposal:** The device may not be disposed of in household waste. Please contact your local authority for the correct disposal method.



## IT ISTRUZIONI DI MONTAGGIO

Raccomandiamo il montaggio da parte di un'officina specializzata. Per poter apporre le spazzole di contatto anche in punti di ingresso situati in basso, può essere utile l'impiego di un ponte sollevatore. In caso di domande di carattere tecnico, siamo disponibili all'indirizzo e-mail [support@kuk-marderabwehr.de](mailto:support@kuk-marderabwehr.de)

### AVVERTENZE DI SICUREZZA

- **ATTENZIONE, ALTA TENSIONE!** Per le persone sane, l'alta tensione non rappresenta un pericolo; evitare in ogni caso il contatto con le spazzole di contatto. Ciò vale in particolare per le persone con problemi cardiaci o con pacemaker.
- Proteggere sempre il dispositivo scaccia-martore dal calore eccessivo e impedire che le spazzole di contatto si sporchino o rimuovere la sporcizia.
- Rispettare tassativamente le fasi operative delle presenti istruzioni di montaggio e le relative avvertenze di sicurezza.
- Si declina qualsivoglia responsabilità per danni dovuti al mancato rispetto delle istruzioni di montaggio.

**Utilizzo conforme allo scopo previsto:** Il dispositivo serve ad allontanare le martore e altri animali selvatici dal vano motore degli autoveicoli mediante scosse elettriche. Nel momento in cui la martora attiva un cortocircuito, la funzione di alta tensione si disattiva dopo un paio di secondi, per offrire all'animale una possibilità di fuga.

**MONTAGGIO** con spina compatta scollegata, commutare l'interruttore a levetta su 'OFF'

Posizionare le spazzole di contatto (3) sul cavo di alta tensione (4) e disporle in modo strategico nel vano motore. Le posizioni delle spazzole di contatto devono essere adeguate alle condizioni del vano motore (mettere in sicurezza i punti di accesso, i passaggi e i punti a rischio morsi) (E). Il cavo di alta tensione non deve essere fatto passare direttamente in parti del motore calde o rotanti (B). Le spazzole di contatto devono essere montate ad almeno 10 mm di distanza rispetto alle altre parti conduttrici (pericolo di cortocircuito) (C) e in modo inclinato (scarico acqua) (D). Fissare le spazzole di contatto con le fascette serracavo (I). Le fascette non devono essere serrate troppo strette. Avvitando le VITI CON TESTA A CROCE (H) si "controlla" il cavo di alta tensione e si crea il contatto. L'estremità del cavo nell'ultima spazzola non deve sporgere, altrimenti sussiste il rischio di cortocircuito.



**Smaltimento:** Il dispositivo non può essere smaltito con i rifiuti domestici. Informarsi presso le autorità locali sul corretto smaltimento.

## NL MONTAGEHANDLEIDING

Wij adviseren om de inbouw door een vakwerkplaats te laten uitvoeren. Om de contactborstels ook op diepliggende inlaatplekken te kunnen aanbrengen komt een hefbrug van pas.

Neem bij technische vragen contact met ons op via [support@kuk-marderabwehr.de](mailto:support@kuk-marderabwehr.de)

### VEILIGHEIDSAANWIJZINGEN

- **LET OP, HOOGSPANNING!** Hoogspanning is voor gezonde personen weliswaar ongevaarlijk, maar desondanks moet u het contact met de contactborstels vermijden. Dat geldt met name voor personen met een hartkwaal of pacemaker.
- Marterverjager altijd beschermen tegen overmatige hitte en verontreiniging van de contactborstels voorkomen resp. verwijderen.
- Werkstappen van deze montagehandleiding en de veiligheidsaanwijzingen beslist in acht nemen.
- Wij zijn niet aansprakelijk voor schade die wordt veroorzaakt door het niet in acht nemen van de montagehandleiding.

**Reglementair gebruik:** Het apparaat is bedoeld om marters en andere wilde dieren onder de motorkap van voertuigen te verjagen met behulp van elektrische schokken. Nadat de marter een kortsluiting heeft veroorzaakt, wordt de hoogspanningsfunctie in enkele seconden uitgeschakeld, zodat het dier kan vluchten.

**INBOUW** Stekkers verwijderd, schakelaar op 'OFF'

Bevestig de contactborstels (3) met de hoogspanningskabel (4) en leg deze strategisch in de motorruimte. De posities van de contactborstels moeten aan de omstandigheden in de motorruimte worden aangepast (dekkend voor inlaatplekken, loopwegen en beetgevaarlijke plekken) (E). De hoogspanningskabel moet niet direct langs hete en draaiende motordelen worden gelegd (B). Contactborstels moeten met minimaal 10 mm afstand tot andere geleidende delen (gevaar voor kortsluiting) (C) en schuin worden gemonteerd (afvoer van water) (D). Zet de contactborstels met behulp van kabelbinders (I) vast. Trek de kabelbinders niet te strak aan. Door de KRUISKOPSCHROEVEN (H) vast te draaien, wordt de hoogspanningskabel "afgetapt" en komt het contact tot stand. Het uiteinde van de kabel van de laatste contactborstel mag vanwege de kans op kortsluiting niet uitsteken.



**Verwijdering:** Het apparaat mag niet met het huishoudelijk afval worden verwijderd. Informeer bij uw gemeente over correcte verwijdering.

## FR INSTRUCTIONS DE MONTAGE

Nous recommandons un montage par un atelier spécialisé. Pour pouvoir installer les brosses de contact également dans des points d'entrée profonds, il est conseillé d'utiliser un élévateur.

En cas de questions d'ordre technique, contactez-nous via [support@kuk-marderabwehr.de](mailto:support@kuk-marderabwehr.de)

### CONSIGNES DE SÉCURITÉ

- **ATTENTION, HAUTE TENSION !** La haute tension n'est certes pas dangereuse pour les personnes en bonne santé, mais il convient tout de même d'éviter le contact avec les brosses de contact. Cela s'applique notamment aux personnes avec des problèmes cardiaques ou un stimulateur cardiaque.
- Protégez toujours l'appareil repousse-martres contre une chaleur trop élevée et évitez ou nettoyez l'encombrement des brosses de contact.
- Les étapes de travail des présentes instructions de montage doivent impérativement être respectées.
- Les dommages entraînés par un non-respect des instructions de montage sont exclus de toute responsabilité.

**Utilisation conforme:** L'appareil sert à chasser les martres et autres animaux sauvages du compartiment moteur des véhicules automobiles à l'aide de décharges électriques. Une fois que la martre a subi une décharge électrique, la haute tension s'arrête après quelques secondes pour laisser à l'animal la possibilité de s'échapper.

**INSTALLATION** avec le connecteur compact débranché et l'interrupteur à bascule sur « OFF »

Insérez les brosses de contact (3) sur le câble de haute tension (4) et placez-le de manière stratégiquement avantageuse dans le compartiment moteur. Les positions des brosses de contact devraient être adaptées aux caractéristiques du compartiment moteur (sécuriser les lieux d'entrée, axes de passage et lieux exposés à des risques de morsure) (E). Le câble haute tension ne doit pas être passé directement sur des pièces de moteur très chaudes et rotatives (B). Les brosses de contact doivent être montées avec un écart d'au moins 10 mm par rapport aux autres éléments conducteurs (risque de court-circuit) (C) et en biais (évacuation de l'eau) (D). Fixer les brosses de contact avec les serre-câbles (I). Ceux-ci ne doivent pas être serrés trop fort. Le vissage des VIS CRUCIFORMES (H) « tire » le câble haute tension, ce qui établit le contact. En raison du risque de court-circuit, l'extrémité du câble de la dernière brosse ne doit pas dépasser.

**Mise au rebut :** L'appareil ne doit pas être mis au rebut avec les ordures ménagères. Renseignez-vous auprès de vos autorités locales concernant la mise au rebut conforme.



## PL INSTRUKCJA MONTAŻU

Zalecamy montaż przez warsztat specjalistyczny. Aby umieścić szczotki stykowe także w głębiej położonych miejscach dostępu, praktyczne będzie użycie podnośnika hydraulicznego. W przypadku pytań technicznych można się z nami kontaktować pod adresem [support@kuk-marderabwehr.de](mailto:support@kuk-marderabwehr.de)

### ZASADY BEZPIECZEŃSTWA

- **UWAGA** na WYSOKIE NAPIĘCIE! Wysokie napięcie nie jest wprawdzie niebezpieczne dla zdrowego człowieka, jednak należy unikać kontaktu ze szczotkami stykowymi. Dotyczy to zwłaszcza osób z dolegliwościami sercowymi lub z wszczepionym stymulatorem serca.
- Odstraszacz kun należy zawsze chronić przed nadmiernie wysoką temperaturą i unikać zabrudzenia szczotek stykowych wzgl. je usuwać.
- Należy bezwarunkowo przestrzegać kroków roboczych i zasad bezpieczeństwa zawartych w niniejszej Instrukcji montażu.
- Wszelka odpowiedzialność cywilna za szkody spowodowane w wyniku nieprzestrzegania niniejszej Instrukcji obsługi jest wyłączona.

**Stosowanie zgodne z przeznaczeniem:** Urządzenie służy do odstraszenia i wypędzania kun oraz innych dzikich zwierząt z komory silnika przez zastosowanie szoku elektrycznego. Po wywołaniu zwarcia przez kunę, funkcja wysokiego napięcia zostanie po kilku sekundach przerwana, aby pozostawić zwierzęciu możliwość ucieczki.

**MONTAŻ** przy odłączonej wtyczce kompaktowej, przełącznik w pozycji „OFF”

Naciągnąć szczotki stykowe (3) na kabel wysokiego napięcia (4) i poprowadzić je w strategicznie korzystnym miejscu komory silnika. Pozycje szczotek stykowych powinny zostać dostosowane do warunków komory silnika (miejsca przedostania się do środka, ścieżki wędrówek i miejsca narażone na ataki gryzoni) (E). Kabla wysokiego napięcia nie należy prowadzić bezpośrednio przy gorących i obracających się częściach silnika (B). Szczotki stykowe powinny mieć co najmniej 10 mm odstepu od innych części przewodzących prąd (niebezpieczeństwo zwarcia) (C) i należy je zamontować ukośnie (spust wody) (D). Szczotki stykowe należy przymocować przy użyciu opasek zaciskowych (I). Nie należy ich nadmiernie dokręcać. Przez wkręcenie WKRĘTÓW Z ROWKIEM KRZYŻOWYM (H) kabel wysokiego napięcia zostaje „podłączony”. W ten sposób utworzony zostaje zestyk. Końcówka kabla ostatniej szczotki nie powinna wystawać z powodu zagrożenia zwarciami.

**Usuwanie:** Urządzenia nie można usuwać w ramach odpadów z gospodarstw domowych. Należy zasięgnąć informacji w miejscowym urzędzie na temat jego prawidłowej utylizacji.



## CZ POKYNY K INSTALACI

Doporučujeme, aby montáž provedl autoservis. Pro umístění kontaktních kartáčů také na hlouběji položených místech vstupu má smysl používat zvedací plošinu.

V případě technických dotazů nás můžete kontaktovat na adrese [support@kuk-marderabwehr.de](mailto:support@kuk-marderabwehr.de)

### BEZPEČNOSTNÍ UPOZORNĚNÍ

- **POZOR, VYSOKÉ NAPĚTÍ!** Ačkoli není toto vysoké napětí pro zdravého člověka nebezpečné, přesto by se lidé měli vyhýbat kontaktu s kontaktními kartáči. Platí to zejména pro osoby s nemocemi srdce a kardiostimulátorem.
- Odpuzovač kun vždy chráňte před nadměrným horkem a zamezte znečištění kontaktních kartáčů, resp. jej odstraňte.
- Je nutné bezpodmínečně dodržet pracovní kroky popsané v tomto návodu k montáži a také bezpečnostní upozornění.
- Na škody způsobené nedodržením návodu k montáži se ručení nevztahuje.

**Stosowanie zgodne z przeznaczeniem:** Urządzenie służy do odstraszenia i wypędzania kun oraz innych dzikich zwierząt z komory silnika przez zastosowanie szoku elektrycznego. Po wywołaniu zwarcia przez kunę, funkcja wysokiego napięcia zostanie po kilku sekundach przerwana, aby pozostawić zwierzęciu możliwość ucieczki.

**ZABUDOVÁNÍ** při odpojené kompaktní zástrčce, kolébkový přepínač na 'OFF'

Kontaktní kartáče (3) vytáhněte na vysokonapěťový kabel (4) a kabel v prostoru motoru uložte strategicky výhodně. Police kontaktních kartáčů by měly být přizpůsobeny danostem prostoru motoru (zabezpečte jimi místa vstupu, chodbičky a místa, kde hrozí prokousnutí) (E). Vysokonapěťový kabel byste neměli vést přímo kolem horkých a rotujících částí motoru (B). Kontaktní kartáče byste měli namontovat ve vzdálenosti nejméně 10 mm od jiných vodivých dílů (nebezpečí zkratu) (C) a sákně (odtékání vody) (D). Kontaktní kartáče upevněte stahovacími pásky (I). Ty by neměly být upevněny příliš pevně. Zakroucení ŠROUBŮ S KŘÍŽOVOU HLAVOU (H) způsobí „napojení“ vysokonapěťového kabelu a vytvoření kontaktu. Konec kabelu by u posledního kartáče neměl přecházet, jinak hrozí nebezpečí zkratu.

**Likvidace:** Přístroj se nesmí likvidovat jako směsný odpad z domácnosti. Zeptejte se místních úřadů, jakým způsobem přístroj zlikvidujete tak, aby to odpovídalo právním předpisům.

